

FUSTO METALLICO 1A2 NSTEM 320 LS (DA 174 LT)

Fusto metallico dotato di coperchio amovibile, con cono all'interno, completo di due aperture: 1) bocchello flangiato provvisto di serranda di chiusura interposta a due O-ring in NBR o VITON 2) valvola in ottone con chiusura a leva di sicurezza. La colorazione esterna standard è RAL 5010 (blu genziana) mentre l'interno non è verniciato. Il presente fusto metallico in acciaio al carbonio ad apertura totale ha un volume pari a 174 litri. La forma è cilindrica ed è rinforzata da due nervature di rotolamento. Esso è idoneo per il confezionamento e il trasporto in ADR di sostanze solide e liquide pericolose fino ad una densità max di 1,8 kg/dm³.

Varianti

Colore RAL 9003 (bianco segnale), RAL 1007 (giallo cromo), RAL 6037 (verde brillante)

Bocchello < ½" gas

O-ring in Viton/Nbr

Valvola inox da ½" o diametri inferiori

Manometro in ABS, metallo o inox

Personalizzazione mediante etichettatura o serigrafia specifica

CODICE PRODOTTO	NSTEM 320LS
CAPACITÀ	174 lt
MATERIALE	ACCIAIO DD11 EN 10111
TIPO CHIUSURA	A LEVA ZINCATA
DIAMETRO ESTERNO	570 mm
FLANGIA SUPERIORE	ZINCATA FILETTATA 3" NPT
FLANGIA INFERIORE	DIAMETRO 80
SPESSORE VIROLA	1.5 mm
SPESSORE FONDO	2.0 mm
SPESSORE COPERCHIO	1.5 mm
SPESSORE CONO	1.8 mm
ALTEZZA	895 mm
PESO TARA	40 kg
PACKAGING GROUP	I - II - III
PEZZI X PALLET (Nr.)	04
BASE PALLET A X B	114x114 o 110x130
ALTEZZA PALLET H	1070 mm

SPECIFICA TECNICA

CONTENITORE CAPACITA' 174 LT MODELLO NSTEIM 320LS

DISEGNO N° NSTEIM 320 LS-00

MARCATURA:  1A2/X1.8/400/ANNO

 1A2/X353/S/ANNO



TABELLA COMPONENTI		
DESCRIZIONE	SPESSORE	MATERIALE
FONDO E CONO	2,0 ; 1,8	DD11
MANTELLO	1,5	DD11
COPERCHIO	1,5	S235JR
ANELLO DI CHIUSURA	1,5	S235JR ZINCATO
FLANGIA		A105
BOCCELLO	SERIE 3000#	A106
VALVOLA 1/2"	PN 40	OTTONE NICHELATO
GUARNIZIONE	12,0	GOMMA ELASTOMETRICA
O-RING	5,3	NBR/VITON
VITI M16X4		ACCIAIO AL CARBONIO 8.8

DIMENSIONI IN MM		
H1	ALTEZZA MASSIMA	895
H2	ALTEZZA BORDATURA	290 ± 100
H3	INTERASSE BORDATURA	295 ± 100
D1	DIAMETRO INTERNO	570
D2	DIAMETRO ESTERNO BORDATURA	590
D3	DIAMETRO ESTERNO RICCIO	590
D4	DIAMETRO ESTERNO CHIUSURA	605
FLANGIA SUP.	FILETTATA 3" ASA B2.1-BG1	
FLANGIA INF.	DIAMETRO 80	
BOCCELLO	1/2" NPT 3000#	
VALVOLA	1/2" A SFERA CON BLOCCO DI SICUREZZA	

PESI:

TARA 39,5 Kg

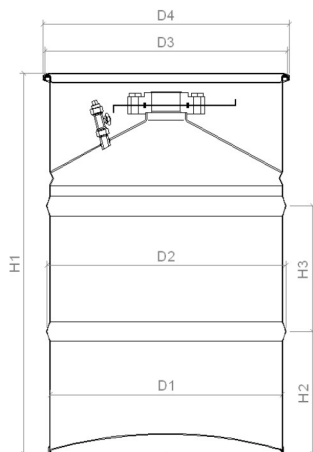
MASSA LORDA MASSIMA 353 Kg

CAPACITA' MASSIMA 174,0 Lt

VALIDITA' CERTIFICAZIONE: IN CORSO

ENTE CERTIFICATORE: MINISTERO DELLE INFRASTRUTTURE E DEI TRASPORTI

SEDE DI EFFETTUAZIONE PROVE: Nuova S.Te.I.M. Srl - Via Flaminia Ternana, 514 - 05035 Narni (TR)

RIFERIMENTI NORMATIVI E LEGISLATIVI PER LE PROVE ESEGUITE				
RIFERIMENTI	PROVA DI CADUTA	PROVA DI TENUTA	PROVA DI PRESSATURA IDRAULICA	PROVA DI IMPILAMENTO
ISO	2248			
RID	6.1.5.3	6.1.5.4	6.1.5.5	6.1.5.6
ADR	6.1.5.3	6.1.5.4	6.1.5.5	6.1.5.6